

1- PARTS LIST

FIG. 1

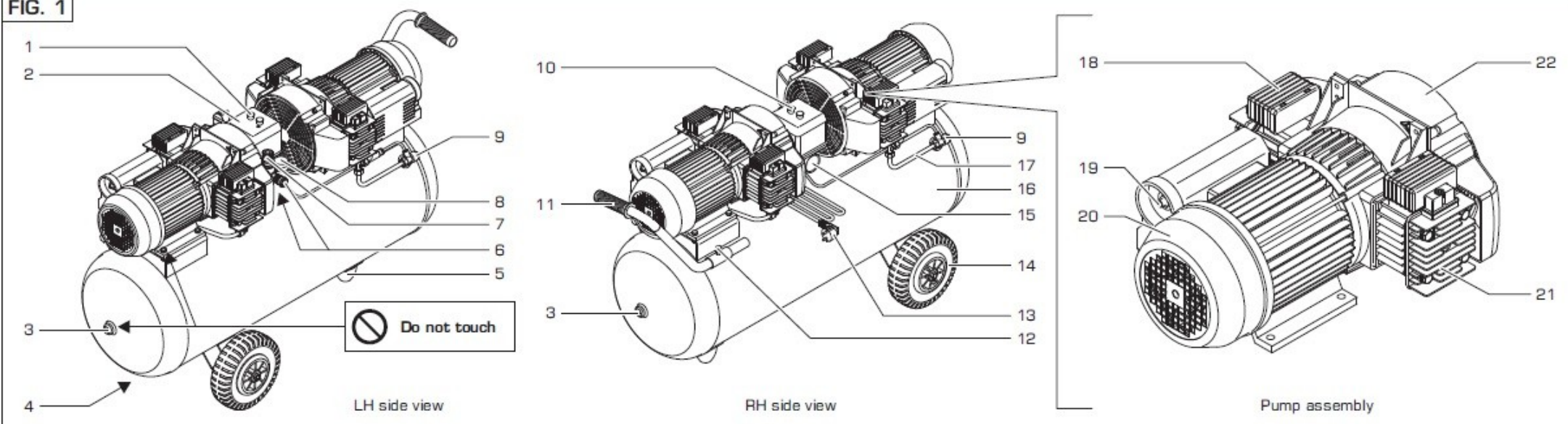

1 - ELEMENTY URZĄDZENIA

1. W tym modelu część nieaktywna
2. Zespół włącznika ciśnieniowego
3. Korek zbiornika
4. Zawór spustu wody
5. Stopka
6. Szybko-złączka
7. Reduktor ciśnienia
8. Manometr ciśnienia regulowanego
9. Zawór zwrotny
10. Włącznik elektryczny
11. Uchwyt
12. Śruba mocująca
13. Przyłącze elektryczne
14. Koło
15. Manometr ciśnienia w zbiorniku
16. Zbiornik
17. Rurka ciśnieniowa
18. Filtr powietrza
19. Zabezpieczenie termiczne silnika
20. Silnik
21. Zespół sprężający
22. Osłona wentylatora

2 – DANE TECHNICZNE

OPIS			C660/100	
Napięcie/Częstotliwość	V/Hz	400/50/9,2		
Moc znamionowa	kW	4		
Max. ciśnienie robocze	bar	10		
Stwierdzony poziom hałasu (Dir. 2000/14/CE)	dB	85		
Prędkość obrotowa wału silnikowego	rpm	1400		
Pojemność zbiornika	litry		100	
Wydajność (zassana/dostarczona)	l/min	660/400		
Temperatura otoczenia/wilgotność	C°/%	+5 - +40 / 5 - 95		
Waga całkowita	kg		77	
Wymiary (bxlxh)	mm		520x722x127 0	

3 - DEKLARACJA ZGODNOŚCI URZĄDZENIA

Oryginalna deklaracja wraz z certyfikowaną naklejką znajduje się na oryginalnej kopii instrukcji obsługi w języku włoskim – dołączonej do kompresora.

4 – OZNACZENIE CE ORAZ TABLICZKA ZNAMIONOWA STWIERDZONEGO POZIOMU HAŁASU

Oznaczenie CE (Rys 2 – Nr 1) gwarantuje, że urządzenie spełnia podstawowe wymagania bezpieczeństwa i higieny pracy opisane w dyrektywie dotyczącej urządzeń mechanicznych 2006/42/CE. Tabliczka znamionowa (Rys 2 – Nr 1) gwarantuje, że urządzenie spełnia podstawowe wymagania bezpieczeństwa i higieny pracy opisane w dyrektywie 2000/14/CE. Przedstawione one są na poliestrowej płytce oznaczonej czarnym znacznikiem, przyklejonej metodą termiczną do panelu silnika.

5 – ZNACZENIE INSTRUKCJI OBSŁUGI

PRZED ROZPOCZĘCIEM OBSŁUGI URZĄDZENIA, OSOBY UPRAWNIONE DO OBSŁUGI URZĄDZENIA (ZOBACZ PAR.2.2.1) MUSZĄ PRZECZYTAĆ I ZROZUMIEĆ WSZYSTKIE WYTYCZNE ZAWARTE W INSTRUKCJI OBSŁUGI.

Niniejsza instrukcja obsługi została napisana zgodnie z postanowieniami zawartymi w „Dyrektywie dotyczącej obsługi urządzeń mechanicznych” 2006/42/CE, aby zapewnić łatwe i poprawne zrozumienie tematów zawartych w instrukcji przez uprawnionych operatorów urządzenia, na których spoczywa obowiązek właściwej obsługi i konserwacji urządzenia. W przypadku gdy wyżej wymienieni operatorzy urządzenia zauważą niejasności podczas czytania, proszeni są o niezwłoczny kontakt z producentem urządzenia w celu wyjaśnienia niejasności i udzielenia dalszych informacji aby uniknąć błędnych interpretacji które mogłyby zagrażać ich bezpieczeństwu. Niniejsza instrukcja musi być dostępna dla uprawnionych operatorów urządzenia. Dlatego też, powinna być trzymana w bezpiecznym miejscu, w pobliżu urządzenia.

NINIEJSZA INSTRUKCJA OBSŁUGI JEST INTEGRALNĄ CZĘŚCIĄ URZĄDZENIA I MUSI BYĆ PRZECHOWYWANA ABY MÓC SIĘ DO NIEJ ODNIEŚĆ W PRZYSZŁOŚCI. NINIEJSZA INSTRUKCJA OBSŁUGI MUSI BYĆ ZAWSZE DOSTĘPNA DLA OPERATORÓW URZĄDZENIA I POWINNA BYĆ PRZECHOWYWANA W BEZPIECZNYM MIEJSCU, W POBLIŻU URZĄDZENIA.

PRODUCENT URZĄDZENIA NIE JEST ODPOWIEDZIALNY ZA JAKIEKOLWIEK SZKODY WYŻĄDZONE LUDZIOM, ZWIERZĘTOM LUB RZECZOM, SPOWODOWANE NIE PRZESTRZEGANIEM STANDARDÓW I POLECEŃ ZAWARTYCH W NINIEJSZEJ INSTRUKCJI.

NINIEJSZA INSTRUKCJA MUSI ZOSTAĆ OBOWIĄZKOWO DOSTARCZONA WRAZ Z URZĄDZENIEM, W PRZYPADKU GDY URZĄDZENIE JEST PRZEKAZYWANE INNEMU UŻYTKOWNIKOWI.

NINIEJSZA INSTRUKCJA JEST AKTUALNĄ KOPIĄ W MOMENCIE SPRZEDAŻY URZĄDZENIA I NIE MOŻNA JEJ UZNAĆ ZA NIEODPOWIEDNIĄ.

W PRZYPADKU UTRATY LUB ZNISZCZENIA INSTRUKCJI OBSŁUGI, NALEŻY POPROSIĆ PRODUCENTA LUB AUTORYZOWANEGO SPRZEDAWCĘ O NOWĄ KOPIĘ, OKREŚLAJĄC MODEL URZĄDZENIA I NOWELIZAJCĘ INSTRUKCJI OKREŚLONĄ NA OKŁADCE.

6 – ADRESACI

Niniejsza instrukcja obsługi jest przeznaczona wyłącznie dla uprawnionych operatorów, na których spoczywa obowiązek obsługi i konserwacji urządzenia, posiadających pewne, techniczne oraz zawodowe kompetencje wymagane w określonych czynnościach.

Przedstawione poniżej symbole, umieszczane są na początku każdego paragrafu i określają operatora wymaganego do danego zagadnienia.

UPRAWNIENI OPERATORZY URZĄDZENIA MUSZĄ WYKONYWAĆ TYLKO TE CZYNNOŚCI KTÓRE WCHODZĄ W ZAKRES ICH KOMPETENCJI.

PRZED PRYZYSTĄPIENIEM DO JAKICHKOLWIEK CZYNNOŚCI ZWIĄZANYCH Z OBSŁUGĄ LUB KONSERWACJĄ URZĄDZENIA, UPRAWNIONY OPERATOR MUSI UPEWNIĆ SIĘ, ŻE JEST W PEŁNI SIŁ FIZYCZNYCH I PSYCHICZNYCH, TAK ABY BYŁ W STANIE PRZESTREGAĆ WSZYSTKICH WYMOGÓW BEZPIECZEŃSTWA.

GLÓWNY OPERATOR: jest to pełnoletnia osoba (prywatna lub pracownik), która zgodnie z postanowieniami prawa bezpieczeństwa i higieny pracy danego kraju w którym urządzenie jest używane, może uruchamiać i zatrzymywać urządzenie, zawsze przestrzegając zasad zawartych w instrukcji obsługi, oraz która jest wyposażona w odpowiedni sprzęt ochronny.

KONSERWATOR MECHANICZNY/PNEUMATYCZNY: jest to wyszkolony inżynier techniczny, wykwalifikowany do wykonywania czynności związanych z naprawą, konserwacją oraz ustawianiem mechanicznych/pneumatycznych części urządzenia, nawet przy zdjętych częściach ochronnych urządzenia, który zawsze przestrzega zasad zawartych w instrukcji obsługi lub w innych dokumentach technicznych dostarczonych przez producenta; oraz jest wyposażony w odpowiedni sprzęt ochronny.

KONSERWATOR ELEKTRYCZNY: jest to wyszkolony inżynier elektryki, wykwalifikowany do wykonywania czynności związanych z naprawą, konserwacją oraz ustawianiem urządzeń elektrycznych w urządzeniu, nawet przy zdjętych częściach ochronnych urządzenia, który zawsze przestrzega zasad zawartych w instrukcji obsługi lub w innych dokumentach technicznych dostarczonych przez producenta; oraz jest wyposażony w odpowiedni sprzęt ochronny.

KIEROWNIK DS. BEZPIECZEŃSTWA (w firmie): jest to wykwalifikowany inżynier techniczny, wyznaczony przez firmę (w przypadku gdy urządzenie używane jest w firmie), który nadzoruje przestrzeganie zasad bezpieczeństwa i higieny pracy w miejscu pracy.

INŻYNIER TECHNICZNY ZE STRONY PRODUCENTA: jest to wykwalifikowany inżynier techniczny oddelegowany przez producenta urządzenia i/lub autoryzowanego sprzedawcę, w celu pomocy technicznej, jak również pomocy w standardowych, dodatkowych czynnościach naprawczych i konserwacji nie opisanych w instrukcji obsługi, które wymagają szczegółowej wiedzy dotyczącej urządzenia; oraz wyposażony jest w odpowiedni sprzęt ochronny.

7 – STAN „WYŁĄCZONEGO URZĄDZENIA” (SWITCH OFF)

Przed przystąpieniem do jakichkolwiek czynności naprawczych, konserwacji lub ustawiania urządzenia, niezbędne jest obowiązkowe opróżnienie zbiornika (zero ciśnienia), odłączenie źródła zasilania, jak również upewnienie się, że urządzenie jest faktycznie zatrzymane oraz nie możliwe jest nagłe włączenie urządzenia (przełącznik ON-OFF w pozycji (0) oraz kabel zasilający odłączony od źródła zasilania, blisko urządzenia)

8 – GWARANCJA + DODATKOWA GWARANCJA

- 1) **DEKLARACJA GWARANCJI:** producent zobowiązuje się względem nabywcy, wymienić, naprawić lub dokonać innych czynności na urządzeniu, w razie wystąpienia wad zgodności zagrażających właściwemu użytkownikowi urządzenia, wyłącznie gdy za wady te, faktycznie odpowiada producent. Producent zastrzega sobie prawo do zastosowania najlepszego rozwiązania aby odzyskać zgodność urządzenia w rozsądnym okresie czasu.
- 2) **NABYWCA:** nabywca jest nazywany „konsumentem” gdy zakup jest przeprowadzany przez osobę prywatną, działającą w celach nie związanych z jej/jego interesami lub obowiązkami zawodowymi na paragon.
Nabywca jest nazywany „profesjonalistą lub profesjonalną firmą „, gdy zakup jest przeprowadzany przez profesjonalistę lub przez profesjonalną firmę, działającą w celach związanych z jej/jego interesami lub obowiązkami zawodowymi.
- 3) **WARUNKI:** producent jest odpowiedzialny gdy wada zgodności powstanie lub zostanie zauważona w przeciągu następujących okresów od daty zakupu:
12 miesięcy, jeżeli zakup został dokonany przez „profesjonalistę lub firmę” jak opisano w punkcie 2);
24 miesięcy, jeżeli zakup został dokonany przez „konsumenta” jak opisano w punkcie 2);
- 4) **DODATKOWA GWARANCJA:** Firma Spinex-Stępnik Spółka Jawna – jako autoryzowany przedstawiciel producenta wydłuża odpłatnie gwarancję o dodatkowe 12 miesięcy. Okres gwarancji jest liczony od daty wystawienia faktury. Dodatkowy okres gwarancji jest ważny wyłącznie z ważnym dokumentem zakupu (faktura) na którym widnieje uiszczona opłata za dodatkowy okres gwarancji.
- 5) **OKRES WAŻNOŚCI:** gwarancja jest ważna gdy nabywca poinformuje producenta o wadzie zgodności w przeciągu 2 miesięcy od daty spostrzeżenia wady. Informacja musi obowiązkowo zostać przekazana wraz z ważnym dokumentem zakupu (paragon lub faktura)

- 6) **UTRATA WAŻNOŚCI:** gwarancja traci ważność, gdy nabywca używa urządzenia w sposób niewłaściwy i/lub w sposób nie zgodny z instrukcją obsługi i konserwacji dostarczoną przez producenta; lub gdy wada zgodności została spowodowana przez nabywcę z powodu braku umiejętności lub przez przypadek.
- 7) **ODPOWIEDZIALNOŚĆ:** producent nie może być odpowiedzialny za jakiegokolwiek szkody wyrządzone nabywcy wynikające z zatrzymania lub zmniejszenia produkcji spowodowane przez wady zgodności.
- 8) **WYDATKI:** wydatki związane z pracą i materiałami niezbędnymi do przywrócenia sprawności urządzenia ponosi producent.
- 9) **DEKLARACJE DODATKOWE:**
- a) Koszty dostawy do i z serwisu autoryzowanego sprzedawcy pokrywa nabywca urządzenia,
- b) Właściwe opakowanie zabezpieczające urządzenie przed uszkodzeniem w trakcie transportu do autoryzowanego serwisu zapewnia nabywca.

9 – PRAWA ZASTRZEŻONE

Niniejsza instrukcja obsługi jest zastrzeżona, a prawa do niej są własnością producenta. Żadna z części niniejszej instrukcji nie może być powielana lub wyjawiana (całkowicie lub częściowo) w jakikolwiek sposób, bez pisemnej zgody producenta. Wszystkie użyte znaki towarowe należą do odpowiednich właścicieli.

10 – UŻYCIE

ZAKRES UŻYCIA	Przemysł, rzemiosło oraz sektor prywatny
MIEJSCE UŻYCIA	Miejsca wewnątrz i na zewnątrz (pod warunkiem, że nie jest pod wpływem czynników atmosferycznych) dostatecznie oświetlone, wentylowane, z temperaturą otoczenia i wilgotnością zgodną z paragrafem 2, zgodne z prawem bezpieczeństwa i higieny pracy w kraju wykonywania prac. Urządzenie musi stać na równym podłożu zapewniającym stabilną pozycję z uwzględnieniem wagi oraz całkowitych wymiarów (zobacz paragraf 2). UWAGA! OBOWIĄZKOWE JEST TRZYMANIE URZĄDZENIA Z DALA OD DZIECI.
PRZEWIDZIANE UŻYCIE	Sprężanie powietrza (bezolejowe) do zastosowania z odpowiednimi urządzeniami pneumatycznymi zgodnymi z odpowiednimi przepisami. (np. Pistolety natryskowe, nadmuchiwanie, mycie, malowanie lub szlifowanie; wkrętaki mechaniczne, zgrzewarki punktowe, nitownice, smarownice)
OPERATORZY URZĄDZENIA	Autoryzowany operator spełniający warunki opisane w paragrafie 6.

11 - OGRANICZENIA W UŻYCIU

To urządzenie zostało opracowane i wyprodukowane wyłącznie do użytku opisanego w paragrafie 10. Każde inne zastosowanie jest zatem ściśle zabronione aby zapewnić bezpieczeństwo w każdym momencie korzystania z urządzenia przez głównego operatora, jak również aby zapewnić odpowiednią wydajność samego urządzenia.

SUROWO ZABRONIONE JEST KORZYSTANIE Z URZĄDZENIA W MIEJSCACH ZAGROŻONYCH WYBUCEM I/LUB W OBENOŚCI PYŁÓW PALNYCH (NP. PYŁKÓW DREWNA, MĄCZEK, CUKRÓW ORAZ ŚRUTÓW).

OGRANICZENIA W UŻYCIU: SUROWO ZABRONIONE JEST UŻYWANIE URZĄDZENIA W SPOSÓB NIEWŁAŚCIWY ORAZ DO ZASTOSOWAŃ DO KTÓRYCH NIE ZOSTAŁO PRZEWIDZIANE, OPISANYCH W PARAGRAFIE 10.

URZĄDZENIE NALEŻY TRZYMAĆ Z DALA OD DZIECI.

W TRAKCIE KORZYSTANIA Z URZĄDZENIA, NALEŻY UPEWNIĆ SIĘ, ŻE ŻADNE NIE UPRAWNIONE OSOBY NIE ZNAJDUJĄ SIĘ W POBLIŻU URZĄDZENIA.

SUROWO ZABRONIONE JEST KORZYSTANIE Z PRZEWODÓW (PRZEDŁUŻEK), OSPRZĘTU I NARZĘDZI NIE ODPOWIEDNICH I/LUB NIE ZGODNYCH Z OBOWIĄZUJĄCYMI PRZEPISAMI.

SUROWO ZABRONIONE JEST PODNOSZENIE URZĄDZENIA ZA POMOCĄ DŹWIGÓW I/LUB WÓZKÓW WIDŁOWYCH.

SUROWO ZABRONIONE JEST NAKIEROWYWANIE SPRĘŻONEGO POWIETRZA NA OSOBY, ZWIERZĘTA LUB RZECZY.

SUROWO ZABRONIONE JEST UŻYWANIE URZĄDZENIA DO TRANSPORTU I/LUB PODNOSZENIA OSÓB, ZWIERZĄT LUB RZECZY.

SUROWO WZBRONIONE JEST WCHODZENIE NA URZĄDZENIE.

SUROWO WZBRONIONE JEST HOLOWANIE URZĄDZENIA W JAKIKOLWIEK SPOSÓB I/LUB ZA POMOCĄ POJAZDÓW.

SUROWO WZBRONIONE JEST PRZEMIESZCZANIE URZĄDZENIA W GÓRĘ LUB W DÓŁ PO POWIERZCHNIACH O NIEBEZPIECZNYM STOPNIU NACHYLENIA.

NIEBEZPIECZEŃSTWO POPARZENIA PRZEZ PRZYPADKOWĄ STYCZNOŚĆ Z DWUCYLINDRYCZNYM ZESTAWEM POMP ORAZ ELEKTRYCZNYM SILNIKIEM. UWAGA! ISTNIEJĄ INNE NIEBEZPIECZEŃSTWA (ZOBACZ PARAGRAF 22).

12 – TRANSPORT I PRZEŁADUNEK URZĄDZENIA

Urządzenie może być transportowane ręcznie przez jednego operatora poprzez złapanie urządzenia za uchwyt (RYS 3 – Nr 1).

TRANSPORT URZĄDZENIA MUSI BEZWZGLEDNIE BYĆ WYKONYWANY PRZEZ GŁÓWNEGO OPERATORA ZGODNIE Z PRZEPISAMI ZAWARTYMI W „INSTRUKCJI TRANSPORTU I PRZEŁADUNKU ŁADUNKÓW”, ABY ZAPOBIEC NIEKORZYSTNYM WARUNKOM ERGONOMICZNYM KTÓRE MOGĄ POWODOWAĆ RYZYKO USZKODZENIA KRĘGOSŁUPA/ŁĘDŹWI.

13 – OPAKOWANIE

Urządzenie jest zapakowane przez producenta w karton wyposażony w dwa uchwyty i zawierający suchy kompresor szt.1, oraz instrukcję obsługi szt.1.

14 – ROZPAKOWYWANIE

Gdy tylko paczka zostanie ustawiona na równym i stabilnym podłożu, należy rozpakować urządzenie wyjmując je z opakowania, postępując zgodnie z instrukcjami przedstawionymi w paragrafie 12.

ZALECA SIĘ POZBYCIE SIĘ OPAKOWANIA ZGODNIE Z RODZAJEM MATERIAŁU PRZESTRZEGAJĄC ZALECEŃ PRAWNYCH DOTYCZĄCYCH ODPADÓW OBOWIĄZUJĄCYCH W DANYM KRAJU.

15 – USTAWIANIE

Urządzenie wymaga przestrzeni roboczej spełniającej wymogi opisane w paragrafie 2. Urządzenie musi zostać ustawione na równej i stabilnej powierzchni uwzględniając jego ogólne wymiary oraz wagę (par 2.)

ABY ZAPEWNIĆ UPRAWNIONYM OPERATOROM BEZPIECZEŃSTWO PRACY, SUGEROWANA JEST PRACA W ODLEGŁOŚCI PRZYNAJMNIEJ 1 METRA OD INNYCH OBIEKTÓW I/LUB PRZESZKÓD.

16 – PRZECHOWYWANIE

W przypadku gdy urządzenie jest nieużywane przez dłuższy czas, niezbędne jest przechowywanie go w bezpiecznym miejscu, zapewniającym odpowiednią temperaturę i wilgotność, jak również chroniącym przed kurzem.

Przed odstawieniem urządzenia zaleca się odprowadzenie skropliny ze zbiornika powietrza.

17 – POŁĄCZENIA ELEKTRYCZNE

Urządzenie może zostać podłączone do sieci elektrycznej poprzez podłączenie wtyczki zasilającej do odpowiedniego gniazda.

SIEĆ ZASILAJĄCA DO KTÓREJ URZĄDZENIE JEST PODŁĄCZANE MUSI SPEŁNIAĆ WYMAGANIA PRZEWIDZIANE W ODPOWIEDNIH PRZEPISACH OBOWIĄZUJĄCYCH W DANYM KRAJU, JAK RÓWNIEŻ SPEŁNIAĆ WŁAŚCIWOŚCI TECHNICZNE OPISANE W PRAGRAFIE 2, ORAZ MUSI BYĆ WYPOSAŻNA W ODPOWIEDNIE UZIEMIENIE.

KĄŻDY RODZAJ MATERIAŁU ELEKTRYCZNEGO UŻYTEGO DO POŁĄCZENIA MUSI ODPOWIADAĆ JEGO ZASTOSOWANIU, POSIADAĆ OZNACZENIE „CE” JEŻELI PODLEGA DYREKTYWIE 2006/95/CE, ORAZ SPEŁNIAĆ WYMAGANIA PRZEDSTAWIONE PRZEZ ODPOWIEDNIE PRZEPISY W DANYM KRAJU.

NIEPRZESTRZEGANIE WYŻEJ WYMIENIONYCH OSTRZEŻEŃ MOŻE PROWADZIĆ DO NIENAPRAWIALNYCH USZKODZEŃ SPRZĘTU ELEKTRYCZNEGO URZĄDZENIA ORAZ UTRATĘ WAŻNOŚCI GWARANCJI.

PRODUCENT NIE BIERZE ŻADNEJ ODPOWIEDZIALNOŚCI ZA JAKIEKOLWIEK USZKODZENIA LUB WADLIWE DZIAŁANIE URZĄDZENIA SPOWODOWANE NAGŁYMI ZMIANAMI NAPIĘCIA, PRZEKRACZAJĄCYMI ZAKRES TOLERANCJI PRZEWIDZIANY PRZEZ JEDNOSTKĘ ROZDZIELCZĄ (NAPIĘCIE +-10% - CZĘSTOTLIWOŚĆ +- 2%)

W RAZIE KONIECZNOŚCI, NALEŻY PODŁĄCZYĆ URZĄDZENIE WYŁĄCZNIE DO ZESPOŁÓW PRĄDNICOWYCH O MOCY WIĘKSZEJ OD ZAINSTALOWANEJ MOCY ELEKTRYCZNEJ (PAR 2) ABY WESPRZEĆ SZCZYTOWĄ WARTOŚĆ ABSORPCYJNĄ PODCZAS ROZRUCHU.

18 – PODŁĄCZNIENIE PRZEWODU POWIETRZA (PRZEDŁUŻKA) ORAZ NARZĘDZI

- 1) Podłączyć narzędzie do przewodu powietrza (przedłużka)
- 2) Podłączyć przewód powietrza (przedłużkę) do zaworu powietrza wyjściowego urządzenia (RYS 1 – Nr. 6)

SUROWO WZBRONIONE JEST UŻYWANIE PRZEWODÓW POWIETRZA (PRZEDŁUŻEK), OSPRZĘTU ORAZ NARZĘDZI NIEODPOWIEDNIH I/LUB NIE SPEŁNIAJĄCYCH OBOWIĄZUJĄCYCH PRZEPISÓW.

NIEZBĘDNE JEST UŻYWANIE PRZEWODÓW POWIETRZA (PRZEDŁUŻEK), OSPRZĘTU ORAZ NARZĘDZI SPEŁNIAJĄCYCH WARUNKI ZAWARTE W INSTRUKCJACH OBSŁUGI I KONSERWACJI DOSTARCZONYCH PRZEZ ODPOWIEDNIH PRODUCENTÓW.

PRODUCENT NIE BIERZE ODPOWIEDZIALNOŚCI ZA JAKIEKOLWIEK SZKODY WYRZĄDZONE LUDZIOM, ZWIERZĘTOM ORAZ RZECZOM SPOWODOWANE NIEPRZESTRZEGANIEM WYŻEJ OPISANYCH OSTRZEŻEŃ.

19 – ZASTOSOWANE URZĄDZENIA BEZPIECZEŃSTWA

- 1) Zawór bezpieczeństwa (Rys 5 – nr. 3): jest to zawór bezpieczeństwa z certyfikatem (ustawiony na 10.5) zainstalowany na pneumatycznej części pod przełącznikiem ciśnienia. Jest używany w celu rozładowania zbyt dużego ciśnienia urządzenia, gdy przełącznik ciśnienia nie działa z powodu wadliwego działania/usterki urządzenia. Przełączenie zaworu bezpieczeństwa wymaga od operatora wyłączenia urządzenia oraz interwencji technicznych inżynierów.
- 2) Przełącznik ciśnienia (Rys 1 – nr 2): jest to urządzenie elektropneumatyczne (ustawione na min. 7 bar i max. 10 bar) zainstalowane na pneumatycznej części. Jest używany do automatycznego uruchomienia urządzenia, gdy ciśnienie robocze spadnie poniżej 7 bar, oraz do automatycznego zatrzymania urządzenia gdy ciśnienie robocze przekroczy 10 bar.
- 3) Krata zabezpieczająca wiatrak chłodzący (Rys 1 – nr 22): jest to zamontowana na stałe ochrona, wykonana z plastikowej kraty zamocowana przy pomocy śrub, do podstawy dwu-cylindrycznego zestawu pompującego. Jest używana aby uniknąć przypadkowego kontaktu z ruszającym się wiatrakiem chłodzącym.
- 4) Odnawialny przełącznik termiczny (Rys 1 – nr 19): jest to zabezpieczenie termiczne zainstalowane na elektrycznej części urządzenia, zatrzymujące silnik elektryczny w przypadku zwarcia i/lub przeładowania elektrycznego. Przywrócenie może zostać wykonane za pomocą powiązanego przycisku (Rys 6 – nr 1)
- 5) Miernik ciśnienia w zbiorniku (Rys 1 – nr 15): jest to urządzenie pomiarowe zainstalowane na zbiorniku urządzenia. Wyświetla ciśnienie powietrza obecnego w zbiorniku.
- 6) Miernik ciśnienia wyjściowego (Rys 1- nr 8): jest to urządzenie pomiarowe zainstalowane na części pneumatycznej urządzenia, przy zaworze ciśnienia wyjściowego. Wyświetla ciśnienie wyjściowe które można dostosować poprzez odpowiedni regulator ciśnienia (0-10 bar) (Rys 1 – nr 7).

SUROWO WZBRONIONE JEST MANIPULOWANIE, ODŁĄCZNIENIE I/LUB USUWANIE KTÓRYCHKOLWIEK Z URZĄDZEŃ BEZPIECZEŃSTWA ZAINSTALOWANYCH NA URZĄDZENIU.

SUROWO WZBRONIONA JEST WYMIANA KTÓREGOKOLWIEK Z URZĄDZEŃ BEZPIECZEŃSTWA LUB CZĘŚCI TYCH URZĄDZEŃ, NIEORYGINALNYMI CZĘŚCIAMI.

OBOWIĄZKO NALEŻY SPRAWDZAĆ STAN ORAZ DZIAŁANIE URZĄDZEŃ BEZPIECZEŃSTWA ZAINSTALOWANYCH NA URZĄDZENIU.

OBOWIĄZKOWO NALEŻY NATYCHMIAST WYMIENIĆ URZĄDZENIE BEZPIECZEŃSTWA KTÓRE NIE DZIAŁA POPRAWNIE LUB/I USZKODZONE.

20 – OZNACZENIA BEZPIECZEŃSTWA

Oznaczenia bezpieczeństwa są przedstawione na przyklejonej etykiecie na zewnętrznej części urządzenia (Rys 4).

Znaczenie sygnałów:

- | | |
|---|--------------------------------------|
| 1) ZAGROŻENIE: źródło zasilania | 3) ZAGROŻENIE: wysoka temperatura |
| 2) ZAGROŻENIE: automatyczny start | 4) Obowiązkowo przeczytaj instrukcje |
| 5) Niezbędne jest odłączenie źródła zasilania | 6) Niezbędna jest ochrona słuchu |

NIEZBĘDNE JEST UTRZYMYWANIE OZNACZEŃ BEZPIECZEŃSTWA W CZYSTOŚCI, ABY ZAWSZE BYŁY WIDOCZNE

CAŁKOWICIE ZABRONIONE JEST USUWANIE I/LUB NISZCZENIE OZNACZEŃ BEZPIECZEŃSTWA

NIEZBĘDNA JEST WYMIANA ZUŻYTYCH OZNACZEŃ BEZPIECZEŃSTWA – PRODUCENT LUB AUTORYZOWANY SPRZEDAWCA WYDA NOWE OZNACZENIA.

21 – OSOBISTY SPRZĘT OCHRONNY (OSO)

OPERATOROM URZĄDZENIA NIE WOLNO ZAKŁADAĆ UBRAŃ KTÓRE MOGĄ ZAPLĄTAĆ SIĘ W URZĄDZENIE.

OBOWIĄZKOWO NALEŻY UŻYWAĆ OSO PRZEWIDZIANEGO PRZEZ PRODUCENTA.

OPERATORZY URZĄDZENIA MUSZĄ OBOWIĄZKOWO UŻYWAĆ OSO PRZEWIDZIANEGO PRZEZ PRODUCENTA UŻYWANEGO URZĄDZENIA W TRAKCIE KONKRETNÝCH PRAC.

Sygnal	Obowiązkowy OSO	Rodzaj zastosowania
	<ul style="list-style-type: none">● Ochrona dłoni (Rękawice ciepłochronne)	W przypadku interwencji związanych z naprawą lub konserwacją wymaganych bezpośrednio bez odczekania aż silnik i dwu-cylindryczne elementy pompujące ostygną.
	<ul style="list-style-type: none">● Ochrona słuchu (Zatyczki)	W trakcie wszystkich prac
	<ul style="list-style-type: none">● Ochrona stóp (Obuwie robocze ze wzmocnioną powierzchnią wierzchnią)	Podczas transportu urządzenia

22 – POZOSTAŁE NIEBEZPIECZEŃSTWA

Operatorzy urządzenia powinni być świadomi, że pomimo tego iż producent zastosował wszystkie, możliwe technicznie środki bezpieczeństwa aby urządzenie było bezpieczne, nadal istnieją potencjalne, inne niebezpieczeństwa.

POZOSTAŁE NIEBEZPIECZEŃSTWA	Niebezpieczeństwo poparzenia poprzez przypadkowy kontakt z dwu-cylindrycznym zestawem pompującym lub silnikiem elektrycznym
CZĘSTOTLIWOŚĆ WYSTĘPOWANIA SYTUACJI NIEBEZPIECZNYCH	Niska i przypadkowa. Może wystąpić sytuacja niebezpieczna jeżeli operator zdecyduje się dobrowolnie na niewłaściwe działanie, zabronione i nierozważne.
OBRAŻENIA	Lekkie obrażenia (zazwyczaj odwracalne)
ZASTOSOWANE ŚRODKI ZAPOBIEGAWCZE	Oznaczenia bezpieczeństwa (zobacz par. 20). / Obowiązek zakładania sprzętu ochronnego OSO (zobacz par. 21) i/lub odczekanie aż urządzenie się wystudzi.

23 – URZĄDZENIA STERUJĄCE

Przedstawione są na rysunku 5.

- 1) Wtyczka
- 2) Manometr ciśnienia w zbiorniku
- 3) Zawór bezpieczeństwa
- 4) Szybkozłączka
- 5) Szybkozłączka
- 6) Manometr ciśnienia regulowanego
- 7) Pokrętko reduktora
- 8) Włącznik
- 9) Poz - nieaktywna

24 – KONTROLA PRZED URUCHOMIENIEM URZĄDZENIA

PRZED URUCHOMIENIEM URZĄDZENIA, OPERATOR URZĄDZENIA MUSI OBOWIĄZKOWO DOKONAĆ NASTĘPUJĄCEJ KONTROLI.

- 1) Upewnić się, że w pobliżu urządzenia nie znajdują się niepowołane osoby.
- 2) Upewnić się, że urządzenia bezpieczeństwa są właściwie zainstalowane oraz że działają (zobacz paragraf 19)
- 3) Upewnić się, że urządzenie jest odpowiednio ustawione (zobacz paragraf 15)
- 4) Upewnić się, że przełącznik ON-OFF jest w pozycji OFF(0) (Zobacz paragraf 23)
- 5) Upewnić się, że zawór spustowy jest zamknięty
- 6) Ma na sobie obowiązkowy strój roboczy OSO (zobacz paragraf 21)
- 7) Upewnić się, że przeczytał i zrozumiał „Instrukcję obsługi i konserwacji” w całości.

25 – URUCHAMIANIE URZĄDZENIA

OPERATOR URZĄDZENIA MOŻE URUCHOMIĆ URZĄDZENIE TYLKO I WYŁĄCZNIE PO OBOWIĄZKOWEJ KONTROLI WSZYSTKICH PUNKTÓW OPISANYCH W PARAGRAFIE 24.

PRZED PRYZYSTĄPIENIEM DO PRACY Z URZĄDZENIEM, OPERATOR MUSI PRZECZYTAĆ I ZROZUMIEĆ NINIEJSZĄ INSTRUKCJĘ W CAŁOŚCI.

PODCZAS PRACY Z URZĄDZENIEM, NIEZBĘDNE JEST UPEWNIENIE SIĘ, ŻE ŻADNE NIEPOWOŁANE OSOBY NIE ZBLIŻAJĄ SIĘ DO URZĄDZENIA.

OPERATOR URZĄDZENIA NIE MOŻE ZOSTAWIĆ URZĄDZENIA BEZ OPIEKI PODCZAS PRACY ORAZ INTERWENCJI ZWIĄZANYCH Z NAPRAWĄ LUB KONSERWACJĄ URZĄDZENIA.

NIEBEZPIECZEŃSTWO PRZYPADKOWEGO POPARZENIA POPRZEZ KONTAKT Z DWU-CYLINDRYCZNYM ZESTAWEM POMPUJĄCYM ORAZ SILNIKIEM ELEKTRYCZNYM. UWAGA! ISTNIEJĄ POZOSTAŁE NIEBEZPIECZEŃSTWA (ZOBACZ PAR 22).

PRODUCENT URZĄDZENIA NIE PONOSI ŻADNEJ ODPOWIEDZIALNOŚCI ZA SZKODY WYRZĄDZONE OSOBOM, ZWIERZĘTOM ORAZ RZECZOM, SPOWODOWANE POPRZEZ NIE PRZESTRZEGANIE STANDARDÓW ORAZ OSTRZEŻEŃ OPISANYCH W NINIEJSZEJ INSTRUKCJI.

PRODUCENT URZĄDZENIA NIE PONOSI ŻADNEJ ODPOWIEDZIALNOŚCI ZA OSTATECZNY REZULTAT PRAC Z UWZGLĘDNIENIEM TEGO, ŻE ZALEŻY ON WYŁĄCZNIE OD RODZAJU UŻYTEGO URZĄDZENIA ORAZ UMIEJĘTNOŚCI ZAWODOWYCH OPERATORA URZĄDZENIA.

- 1) Podłączyć urządzenie do sieci zasilającej poprzez włożenie wtyczki (Rys 5 – nr 1) do odpowiedniego kontaktu;
- 2) Włączyć urządzenie poprzez przestawienie przełącznika „ON – OFF” (rys 5 – nr 8) w pozycji ON (I) (urządzenie działa do momentu osiągnięcia max. ciśnienia roboczego wynoszącego 10 bar, następnie wyłączy się automatycznie);
- 3) Ustawić ciśnienie wyjściowe używając odpowiedniego regulatora (Rys 5 – nr 7) w odniesieniu do używanego urządzenia oraz rodzaju prac. Sprawdzić ciśnienie za pomocą odpowiedniego miernika ciśnienia (Rys 5 – nr 6);

ZABRONIONE JEST PRZEKRĘCENIE REGULATORA CIŚNIENIA WYJŚCIOWEGO POZA ZAKRES RUCHU, USZKODZI TO MEMBRANĘ.

- 4) Podłączyć narzędzie które będzie używane do przewodu powietrza (przedłużka)
- 5) podłączyć przewód powietrza (przedłużkę) do zaworu powietrza wyjściowego urządzenia (Rys 5 – Nr 5)

SUROWO WZBRONIONE JEST UŻYWANIE PRZEWODÓW POWIETRZA, ELEMENTÓW WYPOSAŻENIA I NARZĘDZI NIE ODPOWIEDNICH I/LUB NIE ZGDONYCH Z OBOWIĄZUJĄCYMI PRZEPISAMI.

NIEZBĘDNE JEST UŻYWANIE PRZEWODÓW POWIETRZA, ELEMENTÓW WYPOSAŻENIA I NARZĘDZI ZGODNIE Z PRZEWIDZIANYMI ZASTOSOWANIAMIS OPISANYMI W INSTRUKCJACH OBSŁUGI DOSTARCZONYMI PRZEZ PRODUCENTÓW TYCH URZĄDZEŃ.

- 6) Rozpocząć pracę (urządzenie uruchamia się ponownie gdy ciśnienie robocze spadnie poniżej 7 bar);
- 7) Po skończonej pracy, wyłączyć urządzenie postępując zgodnie z zaleceniami opisanymi w paragrafie 26.

26 – WYŁĄCZANIE URZĄDZENIA

Po skończonym cyklu pracy, wyłączyć urządzenie wg następujących zaleceń:

- 1) Wyłączyć urządzenie poprzez ustawienie przełącznika „ON-OFF” (Rys 5 – nr 8) w pozycji OFF (0);
- 2) Odłączyć urządzenie od sieci zasilającej poprzez wyciągnięcie wtyczki (Rys 5 – nr 1) z kontaktu;
- 3) Odłączyć przewód powietrza od narzędzia które było podłączone;
- 4) Odłączyć przewód powietrza od zaworu powietrza wyjściowego (Rys 5 – nr 5);
- 5) Odprowadzić skroplinę ze zbiornika tylko w przypadku końca cyklu pracy (Rys 1 – nr 4).

27 – RESTART POPRZEZ URUCHOMIENIE ODNAWIALNEJ OCHRONY TERMICZNEJ

W razie spięcia i/lub przeładowania elektrycznego urządzenia, uruchomi się odnawialny przełącznik termiczny. Aby zrestartować przełącznik termiczny, należy postępować zgodnie z następującymi zaleceniami:

- 1) Ustawić przełącznik ON-OFF (Rys 5 – nr 8) w pozycji OFF (0);
- 2) Nacisnąć guzik termicznej ochrony (rys 6 – nr 1)
- 3) Przed uruchomieniem urządzenia odczekać parę minut.

W PRZYPADKU GDY URZĄDZENIE NIE URUCHOMI SIĘ PO WYKONANIU POWYŻSZYCH CZYNNOŚCI, OPERATOR URZĄDZENIA OBOWIĄZKOWO MUSI SZUKAĆ POMOCY U INŻYNIERÓW TECHNICZNYCH I/LUB AUTORYZOWANEGO SPRZEDAWCY.

28 – ZATRZYMANIE AWARYJNE

Wyłączenie urządzenia może być wykonane za pomocą przełącznika „ON-OFF” (Rys 5 – nr 8) przełączając go w pozycję „OFF (0)”. Aby uniknąć sytuacji bliskiego lub bezpośredniego zagrożenia, uprawnieni operatorzy muszą obowiązkowo wykonać następujące czynności:

- 1) **PRZEŁĄCZYĆ PRZEŁĄCZNIK „ON-OFF” (RYS 5 – NR 8) DO POZYCJI „OFF(0)” W ODPOWIEDNIM MOMENCIE.**
- 2) **NIEZWŁOCZNIE POINFORMOWAĆ „KIEROWNIKA DS. BEZPIECZEŃSTWA” O WYSTĄPIENIU AWARJI (JEŻELI URZĄDZENIE JEST UŻYWANE W FIRMIE).**

29 – WŁĄCZANIE URZĄDZENIA PO ZATRZYMANIU AWARYJNYM

Tylko i wyłącznie po usunięciu powodów usterki oraz upewnieniu się, że nie spowodowała ona innych uszkodzeń i/lub wadliwego działania urządzenia, za zgodą „kierownika ds. bezpieczeństwa” (jeżeli urządzenie jest używane w firmie), włączyć urządzenie w sposób opisany w paragrafie 25.

30 – RUTYNOWA KONSERWACJA

Obejmuje ona wszystkie czynności wykonywane aby utrzymać odpowiedni stan użytkowy urządzenia poprzez zastosowanie różnych prac konserwatorskich (regulacja, sprawdzanie stanu zewnętrznego, czyszczenie filtrów powietrza, etc.) przeprowadzanych przez uprawnionego inżyniera, w ustalonych okresach czasu.

UPRAWNIENI OPERATORZY MUSZĄ WYKONYWAĆ WYŁĄCZNIE PRACE WCHODZĄCE W ZAKRES ICH KOMPETENCJI (ZOBACZ PARAGRAF 6) ZA ZGODĄ „KIEROWNIKA DS. BEZPIECZEŃSTWA” (JEŻELI URZĄDZENIE JEST UŻYWANE W FIRMIE).

UPRAWNIENI OPERATORZY NIE MOGĄ ZOSTAWIAĆ URZĄDZENIA BEZ OPIEKI PODCZAS PRACY Z URZĄDZENIEM ORAZ PODCZAS KONSERWACJI.

TABELA RUTYNOWEJ KONSERWACJI		
CZĘSTOTLIWOŚĆ	CZĘŚĆ	INTERWENCJA
CODZIENNIE	Urządzenia bezpieczeństwa	Upewnić się, że są całe, odpowiednio zainstalowane oraz, że działają. Sprawdzić czy nie ma śladów zużycia
	Kabel zasilający oraz wtyczka	Po każdym skończonym cyklu pracy, przechylić urządzenie na ziemię i opróżnić zbiornik z kondensatu poprzez otwarcie zaworu spustowego/kondensatu (RYS 1 – NR 4)
	Zbiornik	

CO TYDZIEŃ	Koła	Sprawdzić ciśnienie w kołach. W razie potrzeby dopompować – max 2.5 bar
	Filtry powietrza (z przodu i z tyłu)	Odkręcić śruby Zdjąć osłonę Wyciągnąć filtr oraz wyczyścić sprężonym powietrzem; Włożyć filtr oraz odpowiednio nałożyć osłonę. JEŻELI FILTR JEST ZUŻYTY - WYMIENIĆ

31 – DODATKOWA KONSERWACJA

Obejmuje ona wszystkie czynności wykonywane aby utrzymać odpowiedni stan użytkowy urządzenia poprzez zastosowanie różnych prac konserwatorskich (regulacja, sprawdzanie stanu zewnętrznego, czyszczenie filtrów powietrza, etc.) przeprowadzanych wyłącznie przez wyspecjalizowanych techników producenta, w określonych odstępach czasu lub w przypadku awarii/zużycia urządzenia.

W CELU DOKONANIA JAKIEJKOLWIEK DODATKOWEJ KONSERWACJI, NALEŻY POPROSIĆ O POMOC TECHNICZNĄ PRODUCENT LUB AUTORYZOWANEGO SPRZEDAWCĘ.

32 – UTYLIZACJA URZĄDZENIA

W przypadku gdy urządzenie jest w stanie nadającym się do utylizacji, obowiązkowo należy przestrzegać przepisów z tym związanych. Należy utylizować części urządzenia zgodnie z rodzajem materiału z jakiego są wykonane (plastik, miedź, żelazo, etc.)

33 – CZĘŚCI ZAMIENNE

CZĘŚCI ZAMIENNE WYKORZYSTYWANE DO MOŻLIWYCH NAPRAW URZĄDZENIA MUSZĄ POCHODZIĆ OD PRODUCENTA LUB AUTORYZOWANEGO SPRZEDAWCY.

SUROWO WZBRONIONE JEST UŻYWANIE NIEORYGINALNYCH CZĘŚCI ZAMIENNYCH.

34 – WYKRYWANIE I USUWANIE USTEREK

Poniższa tabela prezentuje listę sytuacji które mogą wystąpić podczas użytkowania urządzenia.

UPRAWNIENI OPERATORZY MUSZĄ WYKONYWAĆ WYŁĄCZNIE PRACE WCHODZĄCE W ZAKRES ICH KOMPETENCJI (ZOBACZ PARAGRAF 6) ZA ZGODĄ „KIEROWNIKA DS. BEZPIECZEŃSTWA” (JEŻELI URZĄDZENIE JEST UŻYWANE W FIRMIE).

PROBLEM	PRZYCZYNA	USUWANIE USTERKI
Urządzenie nie włącza się lub zatrzymuje się i nie uruchamia ponownie	Brak zasilania	1) Upewnić się, że przełącznik „ON-OFF” jest w pozycji „ON (I)”; 2) Upewnić się, że kabel zasilający jest odpowiednio włożony we właściwe gniazdo; 3) Sprawdzić użyte przedłużacze i czy sieć zasilająca działa; 4) Sprawdzić czy główny wyłącznik sieci zasilającej jest w pozycji „ON (I)”;
	Wyzwolenie odnawialnego przełącznika termicznego z powodu	Postępować zgodnie z instrukcją z paragrafu 27.

	przeciążenia obwodu i/lub spięcia	
Urządzenie włącza się jednak narzędzie nie działa	Przeciek z przewodu powietrza, podłączonego narzędzia lub pneumatycznej części	1) Sprawdzić czy pneumatyczna część nie została uszkodzona 2) Sprawdzić integralność przewodu powietrza oraz podłączonego narzędzia
Powietrze nie wydostaje się z narzędzia	Zbiornik nie ma ciśnienia	Włączyć urządzenie i poczekać aż zbiornik się napęlni sprawdzając na odpowiednim mierniku ciśnienia
	Złe ustawienie ciśnienia wyjściowego	Sprawdzić czy wskaźnik zaworu na mierniku ciśnienia wyjściowego jest w pozycji wyższej niż 0 bar.
	Urządzenie jest uszkodzone	Sprawdzić integralność i wydajność urządzenia
Spadek ciśnienia w zbiorniku	Przeciek z przewodu powietrza, podłączonego narzędzia lub pneumatycznej części	1) Sprawdzić integralność pneumatycznej części 2) Sprawdzić integralność przewodu powietrza oraz podłączonego narzędzia 3) Upewnić się, że przewód powietrza oraz podłączone narzędzie są podłączone w odpowiedni sposób 4) Upewnić się, że zawór spustowy jest odpowiednio zamknięty
Wyzwolenie zaworu bezpieczeństwa	Zepsuty przełącznik ciśnienia	Zgłosić autoryzowanemu sprzedawcy
Przeciek powietrza z zaworu przełącznika ciśnienia gdy urządzenie jest wyłączone	Brudny lub zużyty zawór	
Urządzenie wibruje i/lub jest bardzo głośne	Usterka mechaniczna	
Niska wydajność przy częstym uruchamianiu	Brudne filtry powietrza	Wyczyścić filtry (zobacz paragraf 30)

FIG. 2

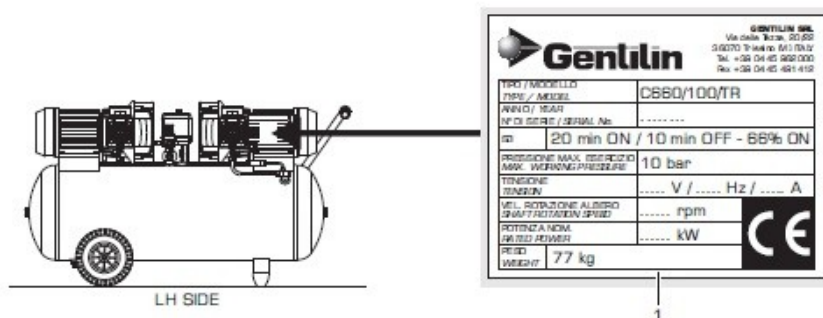

FIG. 3

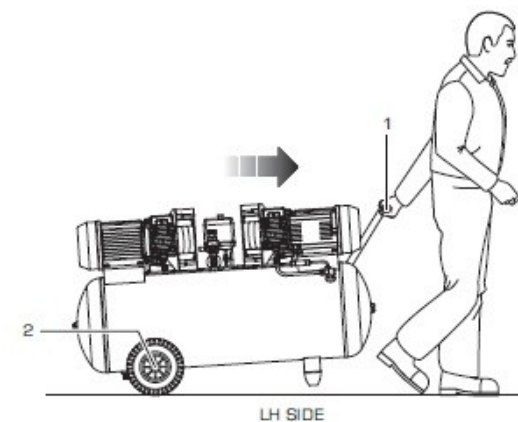

FIG. 5

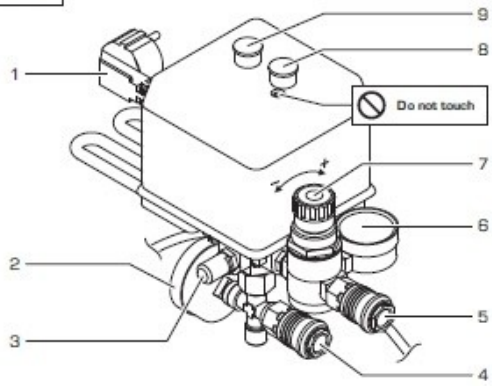
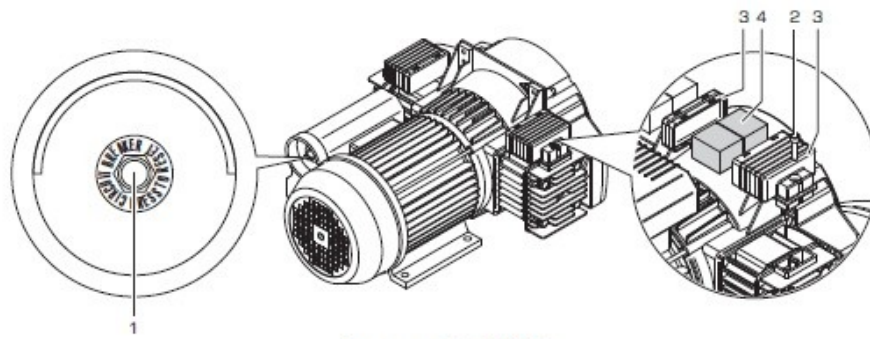

FIG. 6



Pump assembly - RH SIDE

FIG. 7

