

N.30
COD.636000/02AV

N.108
COD.41030302

N.10
COD.PM3VVRP7/9

N.1
COD.203521

N.109
COD.203522

N.67
COD.83038

N.46
COD.83039

N.126
COD.201210

N.111
COD.83024

N.116
COD.82098

N.33
COD.608103

N.131
COD.83040

N.107
COD.602503

N.85
COD.82096

N.63
COD.608123

N.35
COD.83029/2
+ N.174 cod.83067 n.2
+ N.175 cod.83070 n.2

N.113
COD.83026/1

N.79
COD.201515/2

N.71
COD.201515/1

N.65
COD.82097

N.114
COD.KRR004/100

N.60
COD.83027/2
+ N.174 cod.83067 n.2
+ N.175 cod.83070 n.2

N.49
COD.VTB 8X20

N.44
COD.RON E8

N.41
COD.83032

N.38
COD.83033

N.59
COD.608233

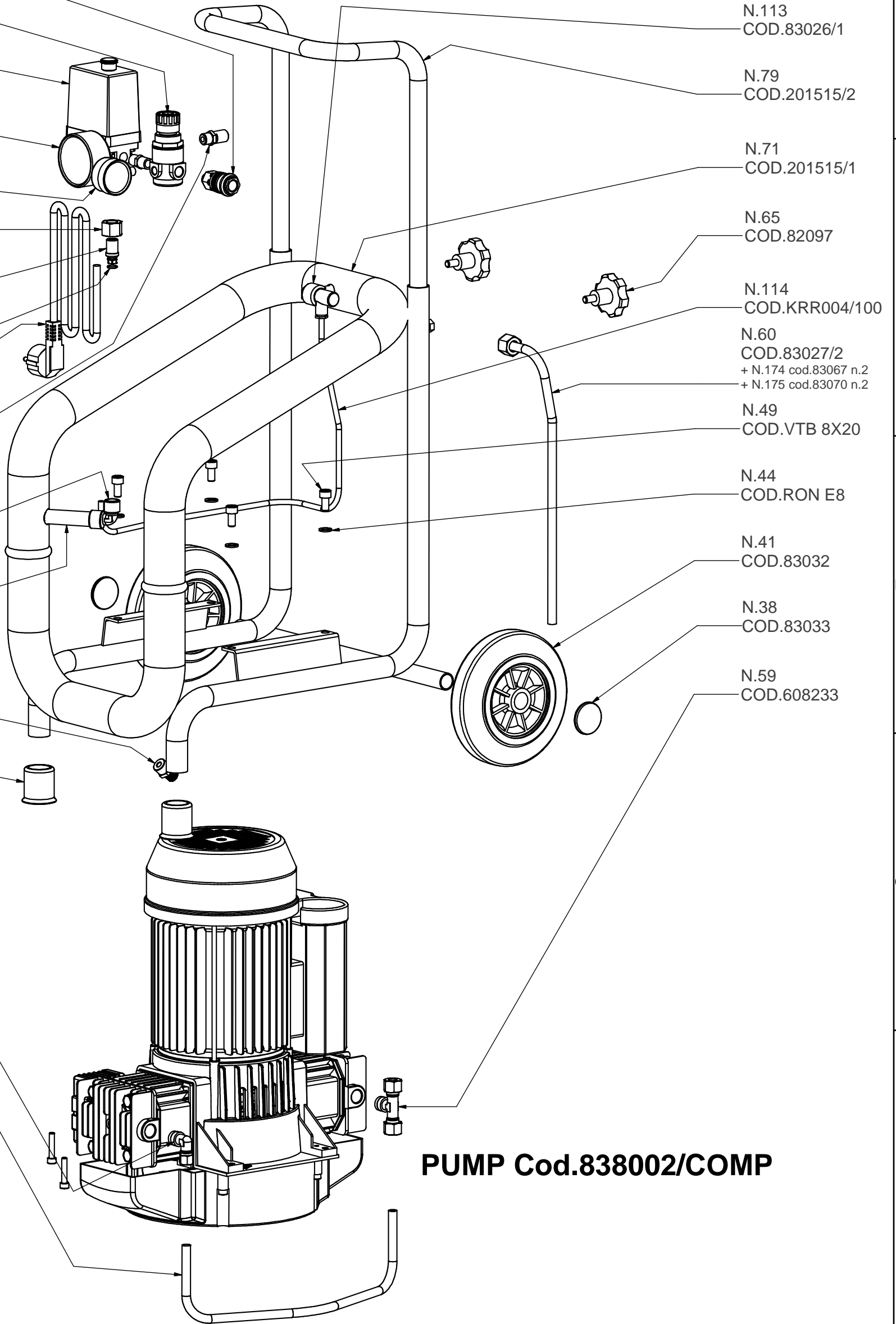

PUMP Cod.838002/COMP

UPDATE:26/10/2011

XX	XX	XX	XX		
REV.	DESCRIZIONE DELLA MODIFICA	DATA	DISEGNATO	CONTROLLATO	VISTO
CODICE GREZZO XXX	DESCRIZIONE GREZZO	GRADO DI PRECISIONE 2	PESO GREZZO XXX	SCALA 1/3.5	DATA 28/02/2008
SMUSSI NON QUOTATI 0,5X45°	PROIEZIONE E ⊕	TRATTAMENTO	PESO FINITO XXX	DISEGNATO NICOLETTI	CONTROLLATO VISTO
RAGGI NON QUOTATI R 0,4	TOLLERAN. GEN. UNI-ISO 2768 mK	MATERIALE	N° PEZZI 1	SOSTITUITO DAL NUMERO: XXXX ZZ YYY-00 SOSTITUISCE IL NUMERO: XXXX ZZ YYY-00	
		DESCRIZIONE PARTICOLARE COMPRESS.C330/03	CODICE PARTICOLARE	NUMERO DISEGNO 151509001	